

INSTRUCTION MANUAL/MANUAL DE INSTRUCCIONES/MANUEL D'UTILISATION/ MANUALE D'ISTRUZIONI/ANWEISUNGEN: Rollator Emerita

Última revisión: 22 de Marzo 2021
Last Revision Date: March 22th 2021

MOBICLINIC
Spanish Leading Company Since 1985

ENGLISH

Please read carefully this direction to know your new rollator well before use. Emerita model has a weight capacity of 100kg.

The followings are steps of using rollators:

1. Place both feet side-by-side in the middle of the rollator frame.
2. Grasp the hand grips on either side of the rollator.
3. Push the rollator forward to a comfortable distance.
4. Step forward toward the inside of the rollator frame with your weaker leg.
5. Step forward with your stronger leg while supporting yourself with the hand grips.

Tips and Warnings

Keep a part of your body, like your toes, within the rollator frame at all times. When standing from a sitting position, push up from the seat instead of pulling up on the rollator handles. When turning, take small steps and keep your hips parallel to the front bar of the rollator. Avoid twisting your body away from the rollator. Don't sit on the rollator seat and don't use this device as a temporary wheelchair. The rollator can tip over causing injury. Ensure all wheels of the rollator are on level ground before walking. Don't hunch forward over the rollator. Don't use the rollator on an escalator or stairs.

ESPAÑOL

Por favor, lea detenidamente estas indicaciones para conocer bien su nuevo rollator antes de utilizarlo. El modelo Emerita soporta un peso de hasta 100 kg.

Pasos para la utilización del rollator:

1. Coloque ambos pies juntos en medio del marco del rollator.
2. Agarre ambos manillares del rollator.
3. Mueva el rollator hacia adelante a una distancia que le resulte cómoda.
4. Avance hacia el interior del marco del rollator con su pierna más debilitada.
5. Avance con la pierna más ágil mientras se apoya en los manillares.

Consejos y precauciones

Mantenga siempre una parte de su cuerpo, como por ejemplo los dedos de los pies, dentro de la estructura del rollator. Cuando se ponga de pie después de estar sentado, empújese desde el asiento en lugar de tirar de los manillares del rollator. Dé pasos cortos para girar y mantenga las caderas en paralelo a la barra frontal del rollator. Evite girar su cuerpo hacia el lado contrario del rollator. No se siente en el rollator ni lo use como silla de ruedas temporal, pues podría volcarse y causarle lesiones. Asegúrese de que todas las ruedas están sobre el suelo antes de caminar. No se encorve hacia el rollator. No lo utilice en escaleras convencionales ni mecánicas.

FRANÇAIS

Lisez la totalité des instructions pour bien connaître votre nouveau rollator avant son utilisation. Le modèle Emerita supporte jusqu'à 100 kg.

Processus à suivre pour utiliser le rollator:

1. Placez vos pieds ensemble et au milieu du cadre du rollator.
2. Prenez les deux guidons du rollator.
3. Bougez le rollator en avant jusqu'à une distance confortable pour vous.
4. Avancez jusqu'à l'intérieur du cadre du rollator avec la jambe la plus faible.
5. Avancez avec la jambe la plus agile tandis que vous vous appuyez sur les guidons.

Conseils et précautions

Gardez toujours une partie de votre corps, comme par exemple, les orteils, dans la structure du rollator. Quand vous vous mettez debout après avoir été assis, prenez de l'élan depuis votre siège au lieu de s'accrocher aux guidons du rollator. Faites des petits pas pour tourner et gardez les hanches en parallèle avec la barre frontale du rollator. Essayez de ne tourner pas votre corps vers le côté opposé au rollator. Ne vous asseyez pas sur le rollator et ne l'utilisez pas comme fauteuil roulant; celui-ci pourrait se retourner et vous causer des blessures. Assurez-vous que toutes les roues reposent sur le sol avant de marcher. Ne se penchez pas vers le rollator. Ne l'utilisez pas dans des escaliers conventionnels ou mécaniques.

EN Parts listing / ES Piezas / FR Pièces / DE Stücke / IT Pezzi



INSTRUCTION MANUAL/MANUAL DE INSTRUCCIONES/MANUEL D'UTILISATION/ MANUALE D'ISTRUZIONI/ANWEISUNGEN: Rollator Emerita

DEUTSCH

Bevor Sie Ihren neuen Rollator benutzen, lesen Sie bitte sorgfältig diese Anweisungen, um ihn gut zu kennen. Das Emerita Modell erträgt bis 100 kg.

Schritte zur Benutzung des Rollator:

1. Stellen Sie beide Füße zusammen in der Mitte des Rollatorrahmens.
2. Greifen Sie beide Rollatorlenker.
3. Bewegen Sie den Rollator nach vorne in einem Abstand, der bequem für Sie ist.
4. Gehen Sie nach vorne in den Rollatorrahmen mit Ihrem schwächeren Bein.
5. Gehen Sie nach vorne mit Ihrem gewandteren Bein, während Sie sich an die Lenker aufstützen.

Hinweise und Vorsichtsmaßnahmen

Halten Sie immer einen Teil Ihres Körpers, wie zum Beispiel die Zehen, innerhalb der Struktur des Rollators. Wenn Sie aufstehen, nachdem Sie gesessen haben, schieben Sie sich vom Sitz anstatt von den Lenkern zu ziehen. Machen Sie kleine Schritte, um sich zu drehen und halten Sie die Hüften parallel zur Vorderstange des Rollators. Drehen Sie Ihren Körper nicht an die andere Seite des Rollators. Setzen Sie sich nicht auf den Rollator und benutzen Sie ihn nicht als Ersatzrollstuhl, wenn Ihr Rollator nicht dafür geeignet ist, denn er könnte kippen und Sie verletzen. Stellen Sie sicher, dass alle Räder auf dem Boden liegen, bevor Sie laufen. Beugen Sie sich nicht an den Rollator. Benutzen Sie ihn nicht auf konventionellen Treppen oder Rolltreppen.

EN Assembly / ES Montaje / FR Assemblage / DE Aufbau / IT Montaggio

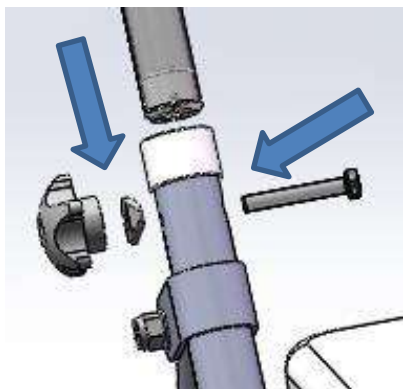

ITALIANO

Si prega di leggere attentamente queste istruzioni per conoscere bene il funzionamento del nuovo deambulatore a rotelle prima di utilizzarlo. Il modello Emerita supporta un peso massimo di 100 kg.

Passaggi per l'utilizzo del deambulatore:

1. Mettere entrambi i piedi uniti al centro del telaio del deambulatore.
2. Afferrare entrambe le maniglie del deambulatore.
3. Spostare il deambulatore in avanti a una distanza che sia confortevole.
4. Avanzare verso l'interno del telaio del deambulatore con la gamba più debole.
5. Avanzare con il piede più agile appoggiandosi sulle maniglie.

Consigli e precauzioni

Mantenere sempre una parte del corpo, come ad esempio le dita dei piedi, all'interno della struttura del deambulatore. Nell'alzarsi in piedi dopo essere stati seduti, spingersi facendo leva sul sedile invece di tirare la maniglia del deambulatore. Fare piccoli passi per girare e tenere i fianchi paralleli alla barra frontale del deambulatore. Evitare di girare il corpo verso il lato opposto del deambulatore. Non sedersi sul deambulatore e non usarlo temporaneamente come sedia a rotelle, poiché potrebbe ribaltarsi e provocare lesioni. Assicurarsi che tutte le ruote siano poggiate a terra prima di camminare. Non curvarsi verso il deambulatore. Non utilizzare sulle scale convenzionali né meccaniche.

MOBICLINIC
Spanish Leading Company Since 1985

Height adjustment Ajuste de la altura
Ajustement de la hauteur Regolazione della altezza
Höhenverstellung

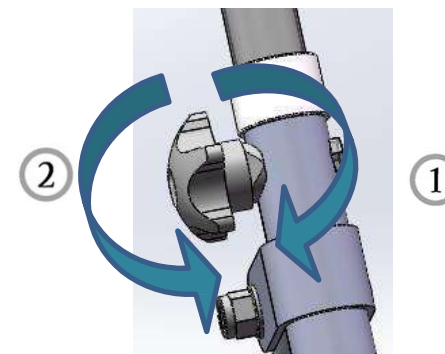

Folding Plegado Piage
Piegamento Zusammenklappen



JIANLIAN HOMECARE PRODUCTS CO., LTD
Dali Xiebian Industry Park, Nanhai District
Foshan City, Guangdong P.R.C.

EC REP Legal representative inside EU/
Representante legal en la UE:
LOTUS NL B.V.
Koningin Julianaplein 10, Le Verd,
2595AA, The Hague, Netherlands

MOBICLINIC

Distributed by/Distribuido por:
MOBICLINIC S.L.

Polígono Industrial Fridex, 38-39, 41500

Alcalá de Guadaíra, (Sevilla), Spain

Imported by/Importado por: Grupo R. Queraltó S.A.

Polígono Industrial El Pino, Calle Pino Albar, 24,
41016, Sevilla (Spain)

